

ELECTROBOMBA CENTRÍFUGA ALTA PRESIÓN

Modelo: 15 CDI
7.5 y 10 HP
3500 RPM



SUCCIÓN

1.5" (3.81 cm) NPT horizontal.

DESCARGA

1.5" (3.81 cm) NPT vertical.

CUERPO

Hierro gris ASTM A-48, clase 30.

ACOPLAMIENTO

Hierro gris ASTM A-48, clase 30.

IMPULSORES

Diseño: doble impulsor, 5 álabes, tipo cerrado, balanceado dinámicamente.

Material: hierro gris ASTM A-48, clase 30.

EMPAQUES

Neopreno.

MANGUITO

Acero inoxidable.

SELLO

Diseño: mecánico, lubricado por agua.

Material: cerámica parte estacionaria, anillo de carbón y sello de exclusión parte rotatoria, elastómero Buna-N y resorte de acero inoxidable.

MANGA DE FLECHA

Acero inoxidable 304.

MOTORES

Motores eléctricos NEMA totalmente cerrados con ventilación externa o abiertos a prueba de goteo, de alta calidad, diseñados y desarrollados conforme a los estándares para aplicaciones de bombeo industrial y comercial.

TORNILLERÍA

Acero al carbón.

PINTURA

Esmalte base agua.

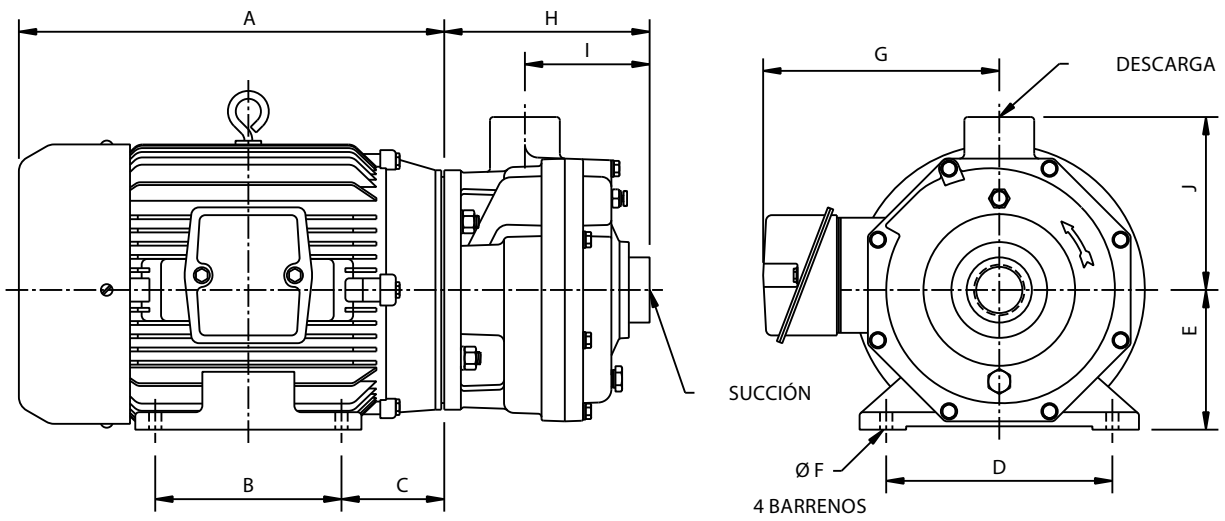

MODELO	HP	RPM	TAMAÑO	A	B	C	D	E	ØF	G	H	I	J
15CDI-7.5-2	7.5	3515	1.5 x 1.5	14.62	5.5	3.5	8.5	5.25	0.4	9	7.63	4.68	6.5
15CDI-10-2	10	3505	1.5 x 1.5	15.62	7	3.5	8.5	5.25	0.4	9	7.63	4.68	6.5

*Dimensiones en pulgadas.

*Las dimensiones pueden variar de acuerdo al fabricante del motor.

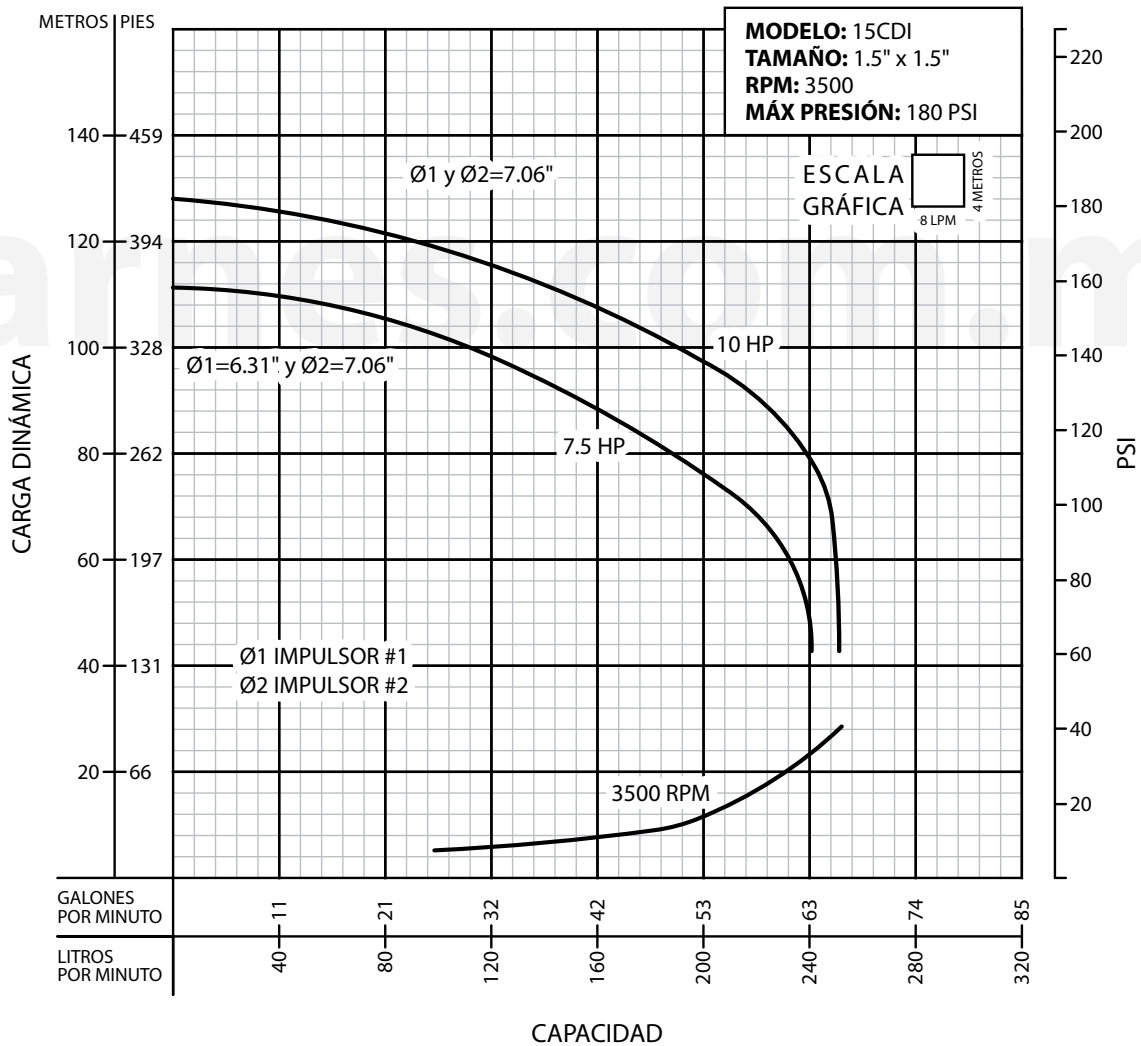

¡IMPORTANTE!

1. No utilice la bomba para bombear líquidos explosivos ni corrosivos.
2. Esta bomba no está aprobada para ser utilizada en piscinas, instalaciones recreativas, o cualquier aplicación donde el contacto humano con la bomba sea común.
3. La bomba puede operar en seco por un largo período sin que se dañe el motor y/o sello.
4. Prueba realizada con agua, gravedad específica 1.0 @ 20 °C (68 °F); otros líquidos pueden variar el rendimiento.

Barnes de México, S.A. de C.V.

D. Ladrón de Guevara 302 ote.
 Monterrey N.L. Méx. C.P. 64500
 Tel. (81) 8351.3737 / (81)8863.3737
 Fax. (81) 8331.1777 / (81)8351.9609
 ventasbarnes@barnes.com.mx

www.barnes.com.mx